

Dacomobile – Korpusmodul Dacomobile trolley – Drawer module Poste mobile Dacomobile – Module tiroir

Assembly Instructions

1 Allgemeine Hinweise

Weitere Dokumentation beachten



Achtung!
User Manual „Gerätewagen“ und
Montageanleitung „Dacomobile –
Grundgestell“ unbedingt beachten.

Gültigkeit

Diese Anleitung gilt für folgende Geräte-
wagen-Komponenten der Knürr AG:

- Dacomobile Schubfachmodul (Höhe
100 mm und 150 mm)
- Dacomobile Tastaturauszug geschlossen

Notwendiges Werkzeug

- Innensechskantschlüssel 5 mm

General information

Refer to the other documentation

Warning

See user manual entitled “Mobile
workstations” and assembly instruc-
tions “Dacomobile trolley – Base
frame”.

Validity

These instructions apply to the following
trolley components from Knürr AG:

- Dacomobile drawer module (Height
100 mm and 150 mm)
- Dacomobile closed keyboard shelf

Tools required

- 5 mm Allen key

Consignes générales

Respecter les indications ci-dessous

Attention !

Respecter impérativement le manuel
utilisateur « Postes mobiles » et les ins-
tructions de montage « Poste mobile
Dacomobile – Châssis de base ».

Validité

Ce mode d’emploi est valable pour les
éléments de postes mobiles suivants :

- Module tiroir Dacomobile (hauteur
100 mm et 150 mm)
- Module tiroir avec tablette télescopique
pour clavier Dacomobile

Outils nécessaires

- Clé Allen 5 mm

2 Montage

- Schublade oder Auszug ausziehen.
- Hebel an den Teleskopschienen entriegeln und Schublade oder Auszug ganz entfernen.

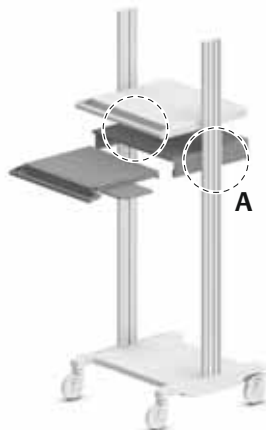

Nur für ESD-Version:

- Zahnscheibe A1 verwenden.
- Erdungskabel an Erdungsbolzen rechts anschließen.

Installation

- Pull out the drawer or keyboard shelf.
- Release the levers on the telescoping rails and remove the drawer or keyboard shelf completely.

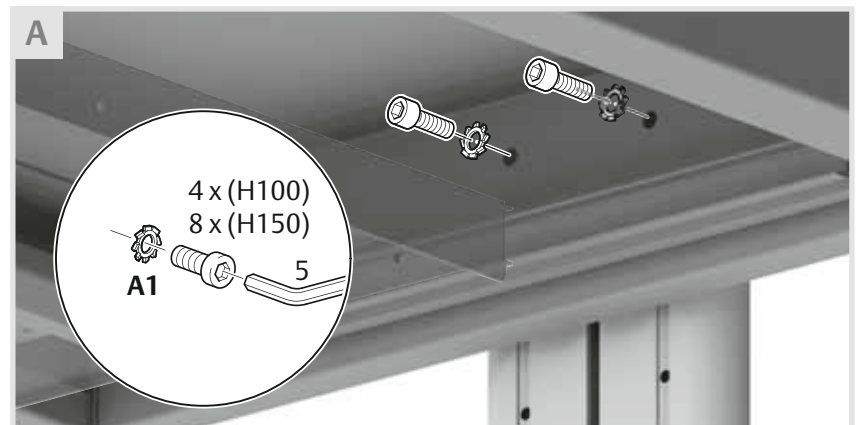

For ESD version only:

- Use washer A1.
- Connect the earth cable to the earth bolt on the right.

Montage

- Tirer le tiroir ou la rallonge.
- Débloquer le levier au niveau des rails télescopiques, puis retirer entièrement le tiroir ou la rallonge.

Uniquement sur la version ESD :

- utiliser une rondelle dentée A1
- raccorder le câble de mise à la terre à la tige de mise à la terre du côté droit.

3

Maximale Beladung



Gefahr!
Maximale Beladung beachten: Schubfachmodul 20 kg, Schublade und Tastaturauszug 10 kg
Maximale Gesamtbeladung des Dacomobiles beachten: 210 kg

Maximum load

Danger
Do not exceed the maximum load: drawer module 20 kg, drawer and keyboard shelf 10 kg
Do not exceed the maximum load of the Dacomobile: 210 kg

Charge maximale

Danger !
Respecter la charge maximale : module tiroir 20 kg, tiroir et tablette télescopique 10 kg
Respecter la charge maximale du Dacomobile : 210 kg

4

Bedienung

Tastaturauszug ausziehen

Operation

Pull out the keyboard shelf

Utilisation

Tirer la tablette télescopique

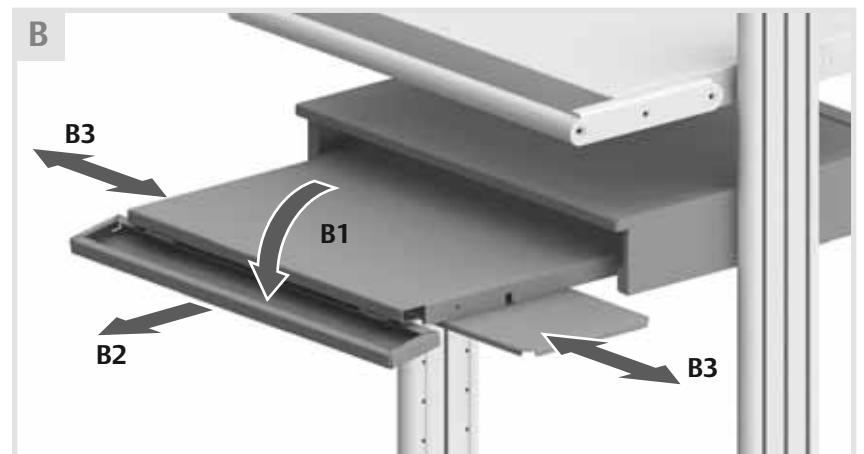

Bitte beachten

- Nicht auf geöffnete Klappe des Schubfachmoduls stützen. Klappe nicht belasten!
- Tastaturablage nicht belasten.
- Kabel durch die Kabeldurchführung auf der Rückseite verlegen.

Please note

- Do not lean on the open flap of the drawer module.
- Do not place loads on the flap.
- Do not place loads on the keyboard shelf.
- Route cables through the cable duct at the rear.

Attention

- Ne pas s'appuyer sur le rabat ouvert du module tiroir. Ne pas placer de charge sur le rabat !
- Ne pas placer de charge sur la tablette pour clavier !
- Faire passer le câble dans la conduite de câble sur l'envers.

While every precaution has been taken to ensure accuracy and completeness in this literature, Knürr AG assumes no responsibility, and disclaims all liability for damage resulting from use of this information or for any errors or omissions.

©2008 Knürr AG. All rights reserved throughout the world. Specifications subject to change without notice.

All names referred to are trademarks or registered trademarks of their respective owners.

©Knürr and the Knürr logo are registered trademarks of Knürr AG.

Knürr
Technical Furniture GmbH
Business Unit

Hauptstraße 35
 94439 Münchsdorf • Germany
 Tel. +49 (0) 87 23/28-0
 Fax +49 (0) 87 23/28-138
 www.technical-furniture.com

Knürr AG
Global Headquarters

Mariakirchener Straße 38
 94424 Arnstorf • Germany
 Tel. +49 (0) 87 23/27-0
 Fax +49 (0) 87 23/27-154
 info@knuerr.com
 www.knuerr.com

Emerson Network Power

The global leader in enabling business-critical continuity

EmersonNetworkPower.com

Knürr logo, Emerson Network Power and the Emerson Network Power logo are trademarks and service marks of Emerson Electric Co. ©2008 Emerson Electric Co.